



FIN'ANNEAU

C06 120

120 cm

CE 0197

EN 566

UIAA

22 kN
5000 Lbf

33 g

WARNING

Activities involving the use of this equipment are inherently dangerous. You are responsible for your own actions and decisions.

- Before using this equipment, you must:
- Read and understand all Instructions for Use.
 - Get specific training in its proper use.
 - Become acquainted with its capabilities and limitations.
 - Understand and accept the risks involved.



FAILURE TO HEED ANY OF THESE WARNINGS MAY RESULT IN SEVERE INJURY OR DEATH.

C06 120



3 342540 067769

PRICE

C06502-Revision B(04/1006) Recto

ISO 9001
PETZL / FRANCE
38920 Crolles

Copyright Petzl

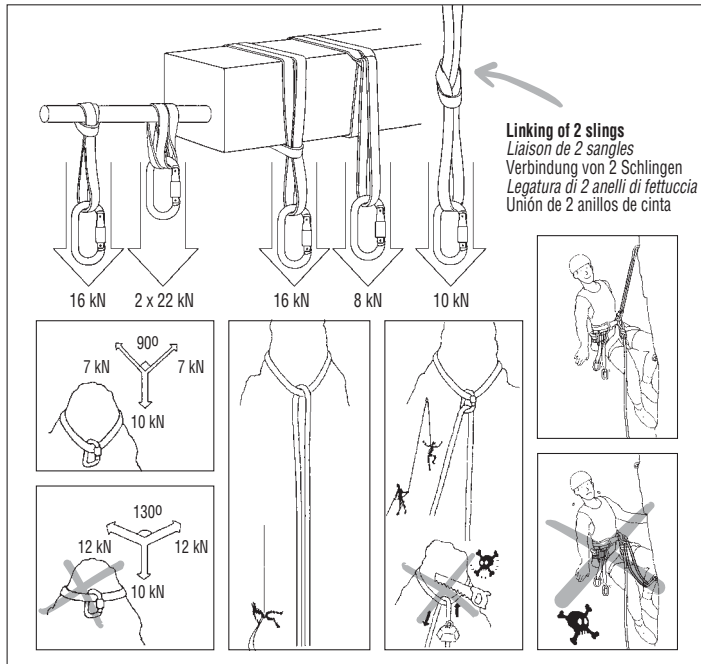

(EN) Warning, compared to nylon or polyester, high-modulus polyethylene is more static and the melting point is lower.

(FR) Attention, par rapport au polyamide et au polyester, le polyéthylène haute performance est plus statique et sa température de fusion est inférieure.

(DE) Achtung, im Vergleich zu Polyamid oder Polyester ist hoch festes Polyethylen viel statischer und hat einen niedrigeren Schmelzpunkt.

(IT) Attenzione, rispetto al poliammide e al poliéster, il polietilene ad alta resistenza è più statico e la sua temperatura di fusione è inferiore.

(ES) Atención : en comparación a la poliamida y al poliéster, el polietileno de alto rendimiento es más estático y su temperatura de fusión es más baja.

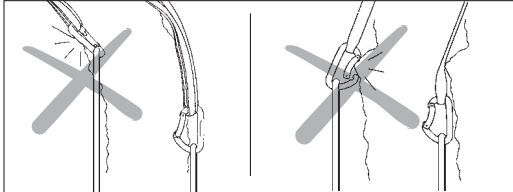

CE 0197

Body controlling the manufacturing of this PPE

Organisme contrôlant la fabrication de cet EPI
Organisation die Herstellung dieser PSA kontrolliert
Organismo che controlla la fabbricazione di questo DPI
Organismo controlador de la fabricación de este EPI

TÜV Rheinland Product Safety GmbH
Am Grauen Stein
D-51105 KÖLN
N°0197

Notified body intervening for the CE Type examination
Organisme notifié intervenant pour l'examen CE de type
Zertifizierungsorganisation für die CE-Typenüberprüfung
Ente riconosciuta che interviene per l'esame CE del tipo
Organismo notificado que interviene en el examen CE de tipo

Apave SUD Europe BP 193, 13322 Marseille cedex 16 - N°0082

Individual number / Numéro individuel
Individuelle Nummer / Numero individuale
Numero individual

00 000 AA 0000

Year of manufacture
Année de fabrication
Herstellungsjahr
Anno di fabbricazione
Año de fabricación
Production date
Jour de fabrication
Tag der Herstellung
Giorno di fabbricazione
Dia de fabricación
Control
Incrementation

(EN) ENGLISH

Sewn sling made from high-tenacity polyethylene.

General information

Warning: specific training is essential before use

Read this notice carefully and keep all instructions and information on the proper use and field of application of the product(s). Only the techniques shown in the diagrams that are not crossed out are authorized. All other uses are excluded: danger of death. A few examples of misuse and forbidden uses are also represented (shown in the crossed out diagrams or with the "skull and crossbones" symbol). Many other types of misuse exist and it is impossible to enumerate or even imagine all of them. Contact PETZL if you have any doubt or difficulty understanding these documents. Activities at height are dangerous and may lead to severe injury or even death. Gaining an adequate apprenticeship in appropriate techniques and methods of protection is your own responsibility. You personally assume all risks and responsibilities for all damage, injury or death which may occur during or following incorrect use of our products in any manner whatsoever. If you are not able, or not in a position to assume this responsibility or to take this risk, do not use this equipment.

Use

This product must only be used by competent and responsible persons, or those placed under the direct and visual control of a competent and responsible person. Personal protective equipment (PPE) is to be used only with or with energy absorbing systems (for example dynamic ropes, energy absorbers etc...). Check that this product is compatible with the other components of your equipment, see the instructions specific to the products. To prolong the life of this product, take care when transporting and using it. Avoid impacts, or rubbing against abrasive surfaces or sharp edges. It is up to the user to foresee situations requiring rescue in case of difficulties encountered while using this product.

Lifetime

The potential lifetime of Petzl products is as follows: up to 10 years from the date of manufacture for plastic and textile products, indefinite for metallic products. The actual lifetime of a product ends when it meets one of the retirement criteria listed below (see "When to retire your equipment"), or when in its system use it is judged obsolete. The actual lifetime is influenced by a variety of factors such as: the intensity, frequency, and environment of use, the competence of the user, how well the product is stored and maintained, etc. ATTENTION, in extreme cases, the lifetime of the product can be reduced to one single use through exposure to for example any of the following: chemicals, extreme temperatures, sharp edges, major fall or load, etc.

Inspect equipment periodically for damage and/or deterioration.
In addition to the inspection before and during use, a periodic in-depth inspection must be carried out by a competent inspector at least once every 12 months. This inspection must be performed at least once every 12 months. The frequency of the in-depth inspection must be governed by the type and the intensity of use. To keep better track of your equipment, it is preferable to assign each piece of equipment to a unique user so that he will know its history. The results of inspections should be documented in an «inspection record». This document must allow recording of the following details: type of equipment, model, name and contact information of the manufacturer or distributor, means of identification (serial or individual number), year of manufacture, date of purchase, date of first use, name of user, all other pertinent information for example maintenance and frequency of use, the history of periodic inspections (date / comments and noted problems / name and signature of the competent person

who performed the inspection / anticipated date of next inspection). See example of detailed inspection record and other informational tools available at www.petzl.com/ppe

When to retire your equipment

- Immediately retire any equipment if:
- it fails to pass inspection (inspection before and during use and the periodic in-depth inspection),
 - it has been subjected to a major fall or load,
 - you do not know its full usage history,
 - it is at least 10 years old and made of plastics or textiles,
 - you have any doubt as to its integrity.
- Destroy retired equipment to prevent further use.

Product obsolescence

There are many reasons why a product may be judged obsolete and thus retired before the end of its actual lifetime. Examples include: changes in applicable standards, regulations, or legislation; development of new techniques, incompatibility with other equipment, etc.

Modifications, repairs

Any modification, addition to, or repair of the equipment other than that authorized by Petzl is prohibited: due to the risk of reducing the effectiveness of the equipment.

Guarantee

This product is guaranteed for 3 years against any faults in materials or manufacture. Exclusions from the guarantee: normal wear and tear, oxidation, modifications or alterations, incorrect storage, poor maintenance, damage due to accidents, to negligence, or to improper or incorrect usage. PETZL is not responsible for the consequences, direct, indirect or accidental, or any other type of damage befalling or resulting from the use of its products.

(FR) FRANCAIS

Anneau cousu en polyéthylène haute tenacité.

Informations générales

Attention: formation adaptée indispensable avant utilisation

Lire attentivement et conserver les notices qui présentent les modes de fonctionnement et le champ d'application des produits.

Seules les techniques présentées non barrées sont autorisées. Toute autre utilisation est à exclure: danger de mort. Quelques exemples de mauvais usages et d'interdictions sont également représentés (schémas barrés d'une croix ou pictogramme «tête de mort»). Une multitude d'autres mauvaises applications existe et il nous est impossible de les énumérer, ni même de les imaginer. En cas de doute ou de problème de compréhension, renseignez-vous auprès de PETZL.

Les activités en hauteur sont dangereuses et peuvent entraîner des blessures graves, voire mortelles. L'apprentissage des techniques adéquates et des mesures de sécurité s'effectue sous votre seule responsabilité.

Vous assumez personnellement tous les risques et responsabilités pour tout dommage, blessure ou mort pouvant survenir suite à une mauvaise utilisation de nos produits de quelque façon que ce soit. Si vous n'êtes pas en mesure d'assumer cette responsabilité ou de prendre ce risque, n'utilisez pas ce matériel.

Utilisation

Ce produit ne doit être utilisé que par des personnes compétentes et avisées, ou placées sous le contrôle visuel direct d'une personne compétente et avisée. Les équipements de protection individuelle (EPI) sont à utiliser seulement sur, ou avec, des systèmes qui absorbent de l'énergie (par exemple cordes dynamiques, absorbeurs d'énergie, etc.). Vérifier la compatibilité de ce produit avec les autres éléments de votre matériel (voir notice spécifique).

Afin d'augmenter la longévité de ce produit, il est nécessaire d'être soigneux lors de son transport et de son utilisation. Évitez les chocs, le frottement sur des matériaux

abrasifs ou sur des parties tranchantes. L'utilisateur doit envisager les possibilités de secours en cas de difficultés rencontrées en utilisant ce produit.

Durée de vie

La durée de vie potentielle des produits Petzl peut être de 10 ans à partir de la date de fabrication pour les produits plastiques et les textiles, indéfinie pour les produits métalliques. La durée de vie réelle d'un produit est terminée lorsqu'il rencontre une cause de mise au rebut (voir liste paragraphe «Mise au rebut») ou lorsqu'il devient obsolète dans le système.

Facteurs qui influencent la durée de vie réelle d'un produit: intensité, fréquence, environnement d'utilisation, compétence de l'utilisateur, entretien, stockage, etc.

ATTENTION, un événement exceptionnel peut limiter la durée de vie à une seule utilisation, par exemple si le produit est exposé à des produits chimiques dangereux, des températures extrêmes ou s'il est en contact avec une arête coupante ou s'il subit des efforts importants, une chute importante, etc.

Vérifiez périodiquement si l'équipement n'a pas subi de dommage et n'est pas détérioré.

En plus des vérifications avant et pendant l'utilisation, réalisez une vérification approfondie (examen périodique) par un contrôleur compétent. Cette vérification doit être réalisée au moins tous les 12 mois. Cette fréquence doit être adaptée en fonction du type et de l'intensité d'utilisation.

Pour un meilleur suivi du matériel, il est préférable d'attribuer ce produit à un utilisateur unique afin qu'il en connaisse son historique. Les résultats des vérifications doivent être consignés sur une «fiche de suivi». Cette fiche de suivi doit permettre d'enregistrer les détails suivants: type d'équipement, modèle, nom et coordonnées du fabricant ou du fournisseur, moyen d'identification (n° de série ou n° individuel), année de fabrication, date d'achat, date de la première utilisation, nom de l'utilisateur, toute information pertinente comme par exemple l'entretien et la fréquence d'utilisation, l'historique des examens périodiques (date, commentaires et défauts remarqués, nom et signature du contrôleur compétent, date du prochain examen périodique prévu). Vous pouvez utiliser l'exemple de fiche détaillée et les outils informatiques mis à disposition sur www.petzl.fr/epi

Mise au rebut
Cessez immédiatement d'utiliser ce produit si:
- le résultat des vérifications (avant, pendant, approfondie) n'est pas satisfaisant,
- il a subi des efforts importants ou une chute importante,
- vous ne connaissez pas l'historique complet de son utilisation,
- il a 10 ans d'âge et est composé de matières plastiques ou textiles,
- vous avez le moindre doute sur sa fiabilité.
Détruisez les produits rebutés pour éviter une future utilisation.

Obsolescence du produit
Il y a de nombreuses raisons pour lesquelles un produit peut être jugé obsolète et par conséquent retiré de la circulation, par exemple: évolution des normes applicables, évolution des textes réglementaires, évolution des techniques, incompatibilité avec les autres équipements, etc.

Modifications, réparations
Toute modification, adjonction ou réparation autre que celles autorisées par Petzl est interdite: risque de diminution de l'efficacité du produit.

Garantie
Ce produit est garanti pendant 3 ans contre tout défaut de matière ou de fabrication. Sont exclus de la garantie: l'usure normale, l'oxydation, les modifications ou retouches, le mauvais stockage, le mauvais entretien, les dommages dus aux accidents, aux négligences, aux utilisations pour lesquelles ce produit n'est pas destiné.

PETZL n'est pas responsable des conséquences directes, indirectes, accidentelles ou de tout autre type de dommages survenus ou résultant de l'utilisation de ses produits.

(DE) DEUTSCH

Genähte Schlinge aus hoch festem Polyethylen.

Allgemeine Information

Achtung: Vor dem Gebrauch ist eine angemessene Ausbildung unerlässlich

Lesen Sie diese Gebrauchsanweisung sorgfältig durch und bewahren Sie alle Produktanleitungen und Informationen auf. Zugelassen sind nur die dargestellten Techniken, die nicht mit einem Kreuz durchgestrichen sind. Jede andere Anwendung muss ausgeschlossen werden: Lebensgefahr. Es werden auch einige Beispiele fehlerhafter und verbotener Anwendungen dargestellt (Darstellungen, die mit einem Kreuz durchgestrichen oder mit dem Piktogramm „Totenkopf“ versehen sind.) Es existieren viele andere fehlerhafte Anwendungen und es ist uns unmöglich, sie alle aufzuzeigen oder sie uns nur vorzustellen. Im Zweifelsfall oder bei Verständnisschwierigkeiten informieren Sie sich bei PETZL.

Aktivitäten in großer Höhe sind gefährlich und können schwere und sogar tödliche Verletzungen nach sich ziehen. Das Erlernen der angemessenen Techniken und der Sicherheitsmaßnahmen unterliegt ausschließlich Ihrer eigenen Verantwortung. Sie übernehmen persönlich die Risiken und Verantwortlichkeiten für alle Schäden, Verletzungen oder Todesfälle, die sich aus einer auf welche Art auch immer fehlerhaften Anwendung unserer Produkte ergeben können. Wenn Sie nicht in der Lage sind, diese Verantwortung zu übernehmen oder dieses Risiko einzugehen, benutzen Sie diese Produkte nicht.

Gebrauch

Dieses Produkt darf nur von kompetenten und umsichtigen Personen verwendet werden oder die Verwendung muss unter die ständige Aufsicht einer kompetenten und umsichtigen Person unterstellt werden. Persönliche Schutz-ausrüstungen dürfen nur an oder in Verbindung mit Systemen verwendet werden, die Energie absorbieren (z. B. dynamische Seile, Falldämpfer, usw.). Überprüfen Sie die Kompatibilität dieses Produkts mit den anderen Elementen Ihrer Ausrüstung (siehe spezifische Gebrauchsanleitung). Um die Lebensdauer dieses Produkts zu erhöhen, ist es nötig, bei seinem Transport und seiner Verwendung Sorgfalt walten zu lassen. Vermeiden Sie Stöße, Reibung auf rauen Materialien oder auf scharfen Teilen.

Der Benutzer muss für eventuelle Schwierigkeiten, die während der Anwendung dieses Produkts auftreten können, Rettungsmöglichkeiten planen.

Produktlebensdauer

Die **potentielle** Lebensdauer von Petzl-Produkten lautet wie folgt: Bis zu 10 Jahren ab dem Herstellungsdatum für Kunststoff- und Textilprodukte und unbegrenzt für Metallprodukte. Die **tatsächliche** Lebensdauer eines Produkt endet, wenn es eines der nachfolgend aufgelisteten Kriterien zum Aussondern erfüllt (siehe „Aussondern von Ausrüstung“) oder wenn es für die Verwendung in einem System als technisch überholt gilt. Die tatsächliche Lebensdauer wird durch eine Reihe an Faktoren beeinflusst, beispielsweise Gebrauchsintensität, -häufigkeit und -umgebung sowie Benutzerkompetenz, Lagerungsbedingungen, Wartung usw. ACHTUNG: In extremen Fällen kann sich die Lebensdauer des Produkts auf einen einzigen Einsatz reduzieren, beispielsweise im Falle von Kontakt mit Chemikalien, extremen Temperaturen, scharfen Kanten, einem schweren Sturz usw.

Regelmäßige Überprüfung auf Schäden und/oder Abnutzung.

Neben der Überprüfung vor jedem Einsatz und während des Gebrauchs sollten die Produkte mindestens ein Mal pro Jahr von einer kompetenten Fachkraft überprüft werden. Die Häufigkeit dieser Überprüfung hängt von der Intensität und von der Umgebung ab, in der das

Produkt verwendet wird. Vorzugsweise sollte jeder Benutzer stets mit denselben Ausrüstungsgegenständen arbeiten, so dass sie oder er die genaue Geschichte der Ausrüstung kennt und die Ausrüstung besser überprüft werden kann. Die Ergebnisse dieser Überprüfung werden in den Prüfbücher eingetragen. In diesem Dokument sollten die folgenden Einzelheiten aufgezichnet werden: Genaue Typ des Ausrüstungsgegenstands, Modell, Name und Kontaktinformation des Herstellers oder Vertriebs, Möglichkeiten der Identifizierung. Dies umfasst die Seriennummer, das Herstellungsdatum, das Kaufdatum, das Datum der Inbetriebnahme, den Namen des Benutzers und andere wichtige Informationen wie Wartung und Gebrauchshäufigkeit und Aufzeichnungen zur regelmäßigen Überprüfung. Hierzu gehören Datum, Anmerkungen und bestehende Probleme, Name und Unterschrift der prüfenden Person sowie das nächste Prüfdatum. Beispiele zu detaillierten Prüfbüchern und andere Informationen finden Sie unter www.petzl.com/ppe (in englischer Sprache).

Aussondern von Ausrüstung

In den folgenden Fällen sollten Sie Ausrüstung sofort aussondern:

- Ein Produkt fällt bei der Überprüfung durch (Überprüfung vor jedem Einsatz, während des Gebrauchs und regelmäßige Hauptüberprüfung).
- Die Ausrüstung wurde einem schweren Sturz oder beträchtlicher Belastung ausgesetzt.
- Die Gebrauchsgeschichte der Ausrüstung ist nicht bekannt bzw. unvollständig.
- Die Ausrüstung ist mindestens 10 Jahre alt und aus Kunststoff oder Textilien gefertigt.
- Sie haben irgendwelche Zweifel an der Zuverlässigkeit. Zerstören und entsorgen Sie alle Ausrüstungsgegenstände sofort, um weiteren Gebrauch zu verhindern.

Veralterung von Produkten

Es gibt viele Gründe, aus denen ein Produkt als veraltet betrachtet werden kann und daher vor dem Ende seiner tatsächlichen Lebensdauer entsorgt werden sollte. Beispiele: Änderungen an Normen, Richtlinien oder Gesetzen, Entwicklung neuer Techniken, Inkompatibilität mit anderen Ausrüstungsgegenständen usw.

Änderungen, Reparaturen

Jegliche Änderungen, Zusätze und Reparaturen an der Ausrüstung, die nicht von Petzl genehmigt wurden, sind aufgrund des Risikos, die Effektivität der Ausrüstung einzuschränken, verboten.

Garantie

Für dieses Produkt wird gegen alle Material- und Fabrikationsfehler eine Garantie von drei Jahren gewährt. Ausgeschlossen von der Garantie sind normale Abnutzung, Oxidierung, Veränderungen, unsachgemäße Lagerung und Wartung sowie Schäden, die auf Unfälle, Nachlässigkeiten oder Verwendungszwecke zurückzuführen sind, für die das Produkt nicht bestimmt ist. PETZL übernimmt keine Haftung für direkte, indirekte oder zufällige Folgen oder alle anderen Arten von Schäden, die während der Verwendung seiner Produkte aufgetreten sind oder die aus deren Verwendung resultieren.

(IT) ITALIANO

Anello cucito in polietilene ad alta resistenza.

Informazioni generali

Attenzione: formazione specifica indispensabile prima dell'uso

Leggere attentamente e conservare queste istruzioni che descrivono le modalità di utilizzo ed il campo di applicazione dei prodotti.

Sono autorizzate solo le tecniche di utilizzo raffigurare senza barratura. Deve essere escluso ogni altro modo di utilizzo: pericolo di morte. Vi sono rappresentati anche alcuni esempi di utilizzo improprio e di divieto (figure barrate da una croce o sovrapposizione del teschio), ma esistono molti altri esempi di applicazioni sbagliate che è impossibile

elencare o immaginare. In caso di dubbi o di problemi di comprensione, rivolgersi direttamente a PETZL. Le attività in altezza sono pericolose e possono comportare ferite gravi o mortali. L'apprendimento delle tecniche adeguate e delle misure di sicurezza è sotto la sola vostra responsabilità.

Voi vi assumete personalmente tutti i rischi e la responsabilità per qualsiasi danno, ferita o morte che possano sopraggiungere, in qualsiasi modo, conseguentemente al cattivo utilizzo dei nostri prodotti. Se non siete in grado di assumervi questa responsabilità e questi rischi, non utilizzate questo materiale.

Utilizzo

Questo prodotto deve essere utilizzato esclusivamente da persone competenti ed addestrate o sottoposte al controllo visivo diretto di una persona competente e addestrata. I dispositivi di protezione individuale (DPI) devono essere utilizzati unicamente in unione a sistemi in grado di assorbire energia (come le corde dinamiche, gli assorbitori di energia, etc). Verificare la compatibilità di questo prodotto con gli altri elementi del vostro materiale (vedi nota informativa specifica). Per aumentare la durata di questo prodotto, è necessario averne cura durante il suo trasporto ed il suo utilizzo. Evitare gli urti e lo sfregamento su materiali abrasivi o su parti taglienti.

L'utilizzatore deve considerare le possibilità di soccorso in caso di difficoltà incontrate utilizzando questo prodotto.

Durata

La **durata potenziale** dei prodotti Petzl può essere di 10 anni a partire dalla data di fabbricazione per i prodotti in plastica e tessili, indefinita per i prodotti metallici. La **durata reale** di un prodotto termina nel momento in cui si riscontra una causa d'eliminazione (vedere la lista nel paragrafo «Eliminazione») o quando il prodotto risulta obsoleto nel sistema. Fattori che incidono sulla durata reale di un prodotto: intensità, frequenza, ambiente di utilizzo, competenza dell'utilizzatore, manutenzione, stoccaggio, ecc... ATTENZIONE: un evento eccezionale può limitare la durata ad un solo utilizzo, ad esempio se il prodotto è esposto a prodotti chimici pericolosi, temperature estreme, se è a contatto con una superficie tagliente o se subisce notevoli sforzi, una forte caduta, ecc...

Verificare periodicamente che il dispositivo non abbia subito danni e che non sia deteriorato.

Oltre ai controlli prima e durante l'utilizzo, fate effettuare un controllo approfondito (verifica periodica) ad un controllore competente. Tale controllo deve essere effettuato almeno ogni 12 mesi. Bisogna adattare la frequenza in funzione al tipo e all'intensità dell'utilizzo. Per un miglior controllo del materiale, è consigliabile destinare il prodotto ad un solo utilizzatore così da conoscerne la storia. I risultati dei controlli devono essere registrati su una scheda di verifica. La scheda di verifica deve consentire di registrare i seguenti dati: tipo di dispositivo, modello, nome e dati del fabbricante o del fornitore, mezzo di identificazione (n° di serie o individuale), anno di fabbricazione, data d'acquisto, data del primo utilizzo, nome dell'utilizzatore, ogni informazione pertinente come ad esempio la manutenzione e la frequenza di utilizzo, la storia delle verifiche periodiche (data, osservazioni e difetti riscontrati, nome e firma del controllore competente, data della prossima verifica periodica prevista). È possibile utilizzare il modello di scheda e gli strumenti informatici messi a disposizione su www.petzl.fr/epi.

Eliminazione

Cessare immediatamente di utilizzare questo prodotto se:

- il risultato dei controlli (prima, durante, approfondito) è negativo;
- ha subito notevoli sforzi o una forte caduta;
- non si conosce l'intera storia del suo utilizzo;
- ha 10 anni ed è composto da materiali plastici o tessili;
- si ha un minimo dubbio sulla sua affidabilità. Distruggere i prodotti scartati per evitare un futuro utilizzo.

Obsolescenza del prodotto

Esistono molteplici ragioni per le quali un prodotto può

essere considerato obsoleto e quindi ritirato dal servizio, per esempio: evoluzione delle norme applicabili, dei testi normativi e delle tecniche, incompatibilità con gli altri dispositivi, ecc...

Modifiche, riparazioni

È vietata ogni modifica, aggiunta o riparazione oltre a quelle autorizzate da Petzl: rischio di diminuzione dell'efficacia del prodotto.

Garanzia

Questo prodotto ha una garanzia di 3 anni contro ogni difetto di materiale o di fabbricazione. Sono esclusi dalla garanzia: l'usura normale, l'ossidazione, le modifiche o i ritocchi, la cattiva conservazione, la manutenzione impropria, i danni dovuti agli incidenti, alle negligenze ed agli utilizzi ai quali questo prodotto non è destinato. PETZL non è responsabile delle conseguenze dirette, indirette, accidentali o di ogni altro tipo di danno verificatosi o causato dall'utilizzo dei suoi prodotti.

(ES) ESPAÑOL

Anillo cosido de polietileno de alto rendimiento.

Información general

Atención: es indispensable una formación adecuada antes de cualquier utilización

Lea atentamente y conserve las fichas que presentan los modos de funcionamiento y el campo de aplicación de los productos. Sólo están autorizadas las técnicas presentadas que no están tachadas. Cualquier otra utilización debe excluirse: peligro de muerte. Algunos ejemplos de mala utilización y de prohibición también están representados (esquemas tachados con una cruz o pictograma: «calavera»). Existe una gran cantidad de malas aplicaciones que nos es imposible enumerar e incluso imaginar. En caso de duda o de problemas de comprensión, consulte a PETZL. Las actividades en altura son peligrosas y pueden ocasionar heridas graves, incluso mortales. El aprendizaje de las técnicas adecuadas y de las medidas de seguridad se efectúa bajo su única responsabilidad. Usted asume personalmente todos los riesgos y responsabilidades por cualquier daño, herida o muerte que puedan producirse debido a una mala utilización de nuestros productos, sea del modo que sea. Si usted no está dispuesto a asumir esta responsabilidad o riesgo, no utilice este material.

Utilización

Este producto sólo debe ser utilizado por personas competentes e informadas, o que estén bajo el control visual directo de una persona competente e informada. Los equipos de protección individual (EPI) se han de utilizar solamente en o con sistemas que absorben energía (por ejemplo, cuerdas dinámicas, absorbedores de energía, etc). Verifique la compatibilidad de este producto con los otros elementos de su material (consulte ficha específica). Con la finalidad de aumentar la vida de este producto es necesario ser cuidadoso durante su transporte y su utilización. Evite los choques, los roces con materiales abrasivos o sobre partes cortantes. El usuario debe prever la posibilidad de necesitar ayuda en caso de que encuentre dificultades mientras utilice este producto.

Vida útil

La vida útil **potencial** de los productos Petzl puede ser de 10 años a partir de la fecha de fabricación para los productos plásticos y textiles, e indefinida para los productos metálicos. La vida útil **real** de un producto finaliza cuando se produce alguna causa para darlo de baja (ver lista en el párrafo «Dar de baja») o cuando pasa a ser obsoleto en el sistema. Factores que influyen en la vida útil real de un producto: intensidad, frecuencia, entorno de utilización, competencia del usuario, mantenimiento, almacenamiento, etc. ATENCIÓN: un suceso excepcional puede limitar la vida útil a una sola utilización, por ejemplo, si el producto está expuesto a productos químicos peligrosos, a temperaturas extremas o si está en contacto con una arista cortante o si ha sufrido esfuerzos importantes, una caída importante, etc.

Compruebe periódicamente que el equipo no haya sufrido ningún daño ni deterioro.

Además de las comprobaciones antes y después de la utilización, realice una comprobación en profundidad (examen periódico) por un controlador competente. Esta verificación debe realizarse cada 12 meses. Esta frecuencia debe adaptarse en función del tipo y de la intensidad de utilización. Para un mejor seguimiento del material, es preferible atribuir este producto a un usuario único para que éste conozca su historial. Los resultados de las verificaciones deben anotarse en una ficha de seguimiento. Esta ficha de seguimiento debe permitir registrar los detalles siguientes: tipo de equipo, modelo, nombre y dirección del fabricante o del proveedor, medio de identificación (n° de serie o n° individual), año de fabricación, fecha de compra, fecha de la primera utilización, nombre del usuario, toda la información pertinente como, por ejemplo, el mantenimiento, la frecuencia de utilización y el historial de los controles periódicos (fecha, comentarios y defectos detectados, nombre y firma del controlador competente, fecha del próximo control periódico previsto). Puede utilizar el ejemplo de ficha detallada y las herramientas informáticas que encontrará a su disposición en www.petzl.fr/epi.

Dar de baja

Deje de utilizar inmediatamente este producto si:

- el resultado de las verificaciones (antes, durante, en profundidad) es negativo,
- ha sufrido esfuerzos importantes o una caída importante, o no conoce el historial completo de su utilización,
- tiene 10 años y está compuesto de materiales plásticos o textiles,
- tiene la mínima duda de su fiabilidad.

Destruya los productos que ha dado de baja para evitar una utilización futura.

Productos obsoletos

Hay numerosas razones por las que un producto puede considerarse obsoleto y, por consiguiente, retirado de la circulación, por ejemplo: evolución de las normas aplicables, evolución de los textos reglamentarios, evolución de las técnicas, incompatibilidad con los otros equipos, etc.

Modificaciones, reparaciones

Cualquier modificación, adición o reparación diferentes de las autorizadas por Petzl están prohibidas: riesgo de disminución de la eficacia del producto.

Garantía PETZL

Este producto está garantizado durante 3 años contra cualquier defecto de materiales o de fabricación. Se excluye de la garantía: el desgaste normal, la oxidación, las modificaciones o retoques, el mal almacenamiento, la mala conservación, los daños debidos a los accidentes, a las negligencias y a las utilizaciones para las que este producto no está destinado. PETZL no es responsable de las consecuencias directas, indirectas, accidentales o de cualquier otro tipo de daños ocurridos o resultantes de la utilización de sus productos.

(EN) Temperature
(FR) Température
(DE) Temperatur
(IT) Temperatura
(ES) Temperatura

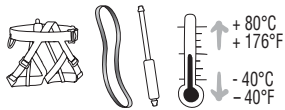

(EN) Storage / Transport
(FR) Stockage / Transport
(DE) Lagerung / Transport
(IT) Conservazione / Trasporto
(ES) Almacenamiento / Transporte

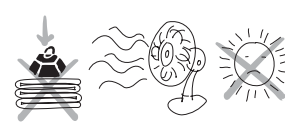

(EN) Cleaning / Disinfection
(FR) Nettoyage / Désinfection
(DE) Reinigung / Desinfektion
(IT) Pulizia / Disinfezione
(ES) Limpieza / Desinfección

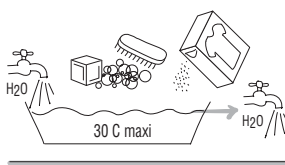
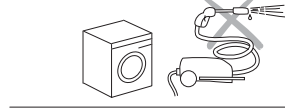

(EN) Drying
(FR) Séchage
(DE) Trocknen
(IT) Asciugamento
(ES) Secado



(EN) Dangerous products
(FR) Produits dangereux
(DE) Gefährliche Produkte
(IT) Prodotti pericolosi
(ES) Productos peligrosos



→ www.petzl.com

Latest version + Other languages

